

cilio

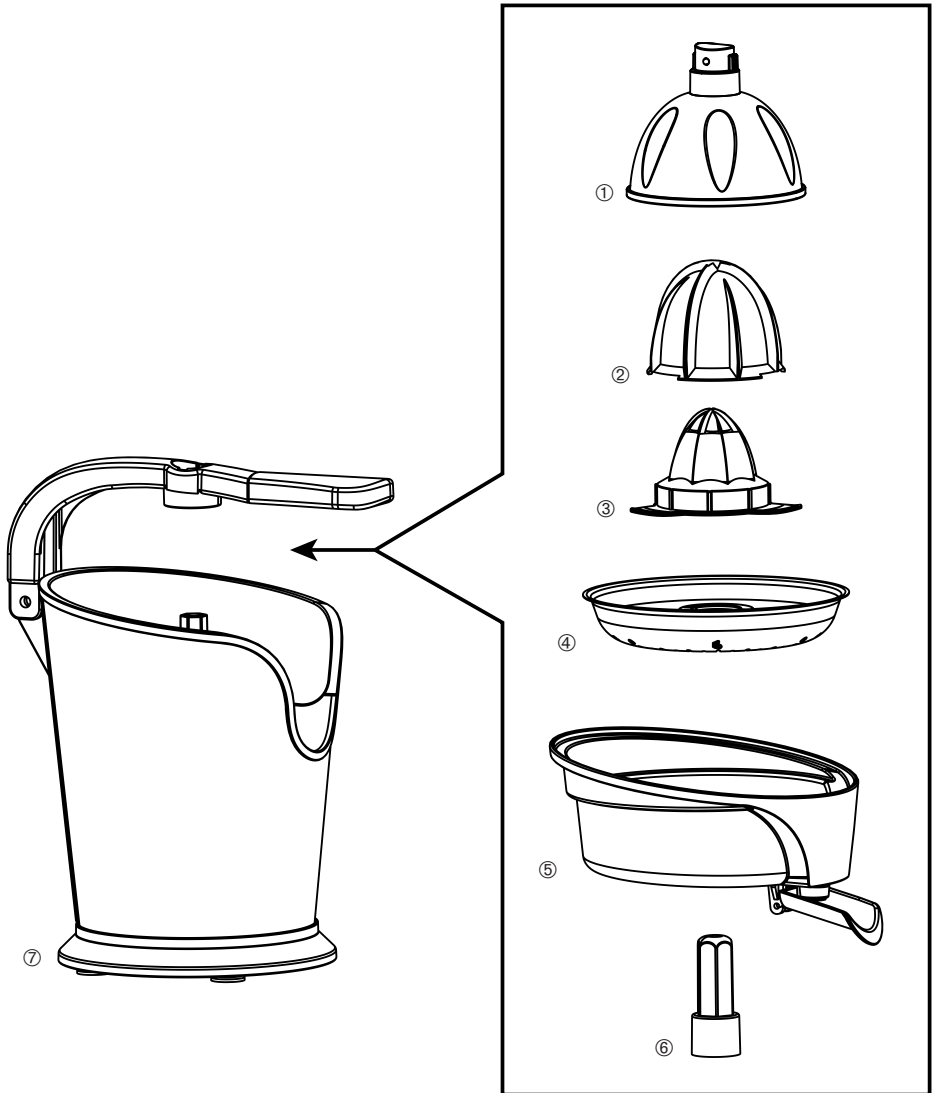

**SAFTPRESSE
PORTOFINO**
elektrisch

BEDIENUNGS- UND PFLEGEANLEITUNG
BEDIENUNGSANLEITUNG BITTE AUFBEWAHREN!



- ① Presstempel
- ② Großer Pressekegel
- ③ Kleiner Pressekegel
- ④ Sieb

- ⑤ Saftbehälter mit Ausgießer
- ⑥ Abdeckung der Antriebswelle
- ⑦ Motorgehäuse

Vielen Dank, dass Sie sich für diese hochwertige, elektrische Saftpresse entschieden haben. Dieses Produkt ist ein Qualitätsprodukt und entspricht den anerkannten Regeln der Technik und dem Gerätesicherheitsgesetz.

Wichtige Hinweise

Lesen Sie bitte vor Inbetriebnahme der Saftpresse diese Bedienungsanleitung sorgfältig durch und beachten Sie in Ihrem eigenen Interesse insbesondere die Sicherheitshinweise, um Unfälle und Störungen zu vermeiden. Durch falsche Verwendung oder unzureichende Reinigung und Pflege kann die Sicherheit beeinträchtigt werden, und es können Gefahren für den Benutzer entstehen. Für Schäden, die auf unsachgemäßem Gebrauch zurückzuführen sind, kann cilio keine Haftung übernehmen.

Sicherheitshinweise

- Sollte dieses Gerät an andere Personen weitergegeben werden, stellen Sie sicher, dass diese Bedienungsanleitung mit ausgehändigt wird.
- Bei unsachgemäßem Gebrauch oder falscher Handhabung kann keine Haftung für eventuell auftretende Schäden übernommen werden. **Dieses Gerät ist nur für den Hausgebrauch bestimmt.** Verwenden Sie das Gerät nicht im Freien.
- Prüfen Sie zuerst, ob die Stromart und Netzspannung mit den Angaben auf dem Typenschild übereinstimmen.
- Fassen Sie weder die Saftpresse noch den Netzstecker mit nassen oder feuchten Händen an.
- Benutzen Sie keine Mehrfach-Steckdose, mit der bereits andere Geräte betrieben werden.
- Betreiben Sie die Saftpresse nur unter Aufsicht und benutzen Sie diese ausschließlich für den vorgesehenen Zweck.
- Dieses Gerät kann von Kindern ab 8 Jahren und darüber und von Personen mit verringerten physischen, sensorischen oder mentalen Fähigkeiten oder Mangel an Erfahrung und/oder Wissen benutzt werden, wenn sie beaufsichtigt werden oder bezüglich des sicheren Gebrauchs des Gerätes unterwiesen wurden und die daraus resultierenden Gefahren verstanden haben. Reinigung und Benutzerwartung dürfen nicht durch Kinder durchgeführt werden.
- Kinder dürfen nicht mit dem Gerät spielen.
- Dieses Gerät keinesfalls über eine externe Zeitschaltuhr oder separates Fernwirksystem betreiben.
- Betreiben Sie die Saftpresse nur auf ebenen und stabilen Oberflächen und nicht in der Nähe von heißen Herdplatten, Gasflammen oder anderen Wärmequellen. Schützen Sie Ihre Kleidung sowie empfindliche Oberflächen vor eventuell auftretenden Spritzern.
- Nach jedem Gebrauch den Netzstecker ziehen, ebenso bei:
 - Störungen während des Betriebes,
 - jeder Reinigung.
- Bitte ziehen Sie nur am Stecker selbst. Lassen Sie die Anschlussleitung nicht herunterhängen.
- Tauchen Sie das Gerät, das Kabel oder den Stecker nie in Wasser oder andere Flüssigkeiten. Bitte reinigen Sie es nicht in der Spülmaschine.
- Überprüfen Sie das Kabel vor jedem Gebrauch auf Beschädigungen. Vermeiden Sie, dass das Kabel gequetscht oder geknickt wird, sich an scharfen Kanten scheuert oder Kontakt zu warmen Oberflächen hat. Sollte das Kabel beschädigt sein, muss es in jedem Fall durch einen Fachmann ersetzt werden.
- Benutzen Sie das Gerät niemals, wenn Sie Beschädigungen feststellen, Wasser in das Gehäuse eingedrungen oder es heruntergefallen ist.
- Versuchen Sie nie, das Gerät selbst zu öffnen oder zu reparieren. Lassen Sie es im Falle von Störungen nur von qualifizierten Fachleuten reparieren! Wenden Sie sich im Reparaturfall an den autorisierten Fachhandel.

cilio

Vor der ersten Inbetriebnahme

- Bitte lesen Sie zuerst die Gebrauchsanweisung und die Sicherheitshinweise sorgfältig durch.
- Entfernen Sie sämtliche Verpackungsmaterialien und entsorgen diese fachgerecht.
- Wischen Sie das Motorgehäuse mit einem weichen Tuch, ggf. leicht angefeuchtet, ab. Anschließend trocknen Sie das Gerät sorgfältig ab.
Achtung: Verwenden Sie keine scharfen Flüssigkeiten oder scheuernde Reinigungsmittel zum Reinigen.
- Die Presskegel, das Sieb und den Saftbehälter mit Ausgießer können Sie in der Spülmaschine reinigen. Wir empfehlen jedoch die schonende Reinigung von Hand mit warmem Wasser und einem milden Spülmittel.
- Den Pressstempel und die Abdeckung der Antriebswelle reinigen Sie bitte nur von Hand mit warmem Wasser und etwas Spülmittel.
- Wickeln Sie das Kabel vollständig ab und stecken den Stecker in eine geeignete Steckdose.
- Das Gerät ist nun einsatzbereit.

Inbetriebnahme

- Stellen Sie die Saftpresse auf eine geeignete Oberfläche (keine Textilien etc.). Achten Sie darauf, dass die Oberfläche unempfindlich, leicht von Spritzern zu reinigen und frei von Staub und Schmutz ist.
- Abhängig von der Größe der Früchte wählen Sie den kleinen oder großen Presskegel aus und setzen diesen auf die Antriebswelle.
Achtung: Da nur der kleine Presskegel auf die Antriebswelle passt, muss der große Presskegel immer auf diesen aufgesteckt werden.
- Stecken Sie den Netzstecker in eine Steckdose.
- Stellen Sie ein ausreichend großes Gefäß unter den Ausgießer und legen eine halbierte Frucht auf den Presskegel.
- Drücken Sie den Hebel vorsichtig nach unten, um die Saftpresse zu starten.
Achtung: Drücken Sie den Hebel nicht zu fest, um den Motor nicht zu überlasten.
- Die Frucht wird ausgepresst und die Kerne sowie das Fruchtfleisch werden im Sieb aufgefangen.
- Wahlweise können Sie den Saft im Saftbehälter auffangen. Drücken Sie den Ausgießer nach oben, um diesen zu verschließen. Beachten Sie die MAX-Markierung.
- **TIPP:** Sollten die Fruchthälften nicht ganz ausgepresst werden, legen Sie diese etwas schräg auf den Presskegel und wiederholen den Pressvorgang noch einmal.
- Ziehen Sie nach Beendigung des Pressvorgangs den Netzstecker und lassen das Gerät abkühlen, bevor Sie es reinigen, insbesondere nach der Verarbeitung von größeren Mengen.
- **TIPP:** Reinigen Sie die Saftpresse direkt nach dem Gebrauch.

Tipps und Tricks

- Falls Sie Ihren Saft gerne mit Fruchtfleisch mögen, können Sie dieses einfach mit einem Löffel aus dem Sieb in Ihren Saft geben!
- Pressen Sie nicht auf Vorrat, sondern genießen Sie den frisch gepressten Saft direkt. So profitieren Sie von allen Vitaminen.

Reinigung und Pflege

- Schalten Sie das Gerät vor jeder Reinigung immer aus, ziehen den Netzstecker und lassen es abkühlen.
- Wischen Sie das Motorgehäuse mit einem weichen Tuch, ggf. leicht angefeuchtet, ab.
Achtung: Verwenden Sie keine scharfen Flüssigkeiten oder scheuernde Reinigungsmittel zum Reinigen.
- Tauchen Sie die Saftpresse, das Netzkabel oder den Netzstecker nie in Wasser oder andere Flüssigkeiten. Reinigen Sie das Gerät nicht in der Spülmaschine.
- Die Presskegel, das Sieb und den Saftbehälter mit Ausgießer können Sie in der Spülmaschine reinigen. Wir empfehlen jedoch die schonende Reinigung von Hand mit warmem Wasser und einem milden Spülmittel.
- Den Pressstempel und die Abdeckung der Antriebswelle reinigen Sie bitte nur von Hand mit warmem Wasser und etwas Spülmittel.
- Anschließend trocknen Sie das Gerät sorgfältig ab.

Technische Daten

Betriebsspannung: 220–240 V | 50–60 Hz

Leistungsaufnahme: 100 W



Nur für den Hausgebrauch! Nicht in Flüssigkeiten eintauchen!

Entsorgung / Recycling

 Dieses Produkt darf laut Elektro- und Elektronikgerätegesetz am Ende seiner Lebensdauer nicht über den normalen Hausmüll entsorgt werden. Bitte geben Sie es daher kostenfrei an einer kommunalen Sammelstelle (z. B. Wertstoffhof) für das Recycling von elektrischen und elektronischen Geräten ab.

Gewährleistung

Für dieses Gerät übernehmen wir eine Garantie von 2 Jahren ab Kaufdatum. Ausgeschlossen davon sind Schäden, die auf normalen Verschleiß, zweckfremde Verwendung, unsachgemäße Behandlung, falsche Bedienung, mangelnde Pflege und Reinigung, mutwillige Zerstörung, Transport oder Unfall sowie Fremdeingriffe von nicht berechtigten Personen zurückzuführen sind. Wenden Sie sich im Garantiefall an Ihren Händler. Die Garantie kann nur gewährt werden, wenn der Kassenbon/die Rechnung dem Gerät beigelegt ist.

Wir übernehmen keine Haftung für Übersetzungsfehler. Verbindlich bleibt allein der deutsche Text.

cilio

cilio



**JUICER
PORTOFINO**
electric

OPERATING INSTRUCTIONS
PLEASE KEEP THIS USER'S GUIDE!

cilio

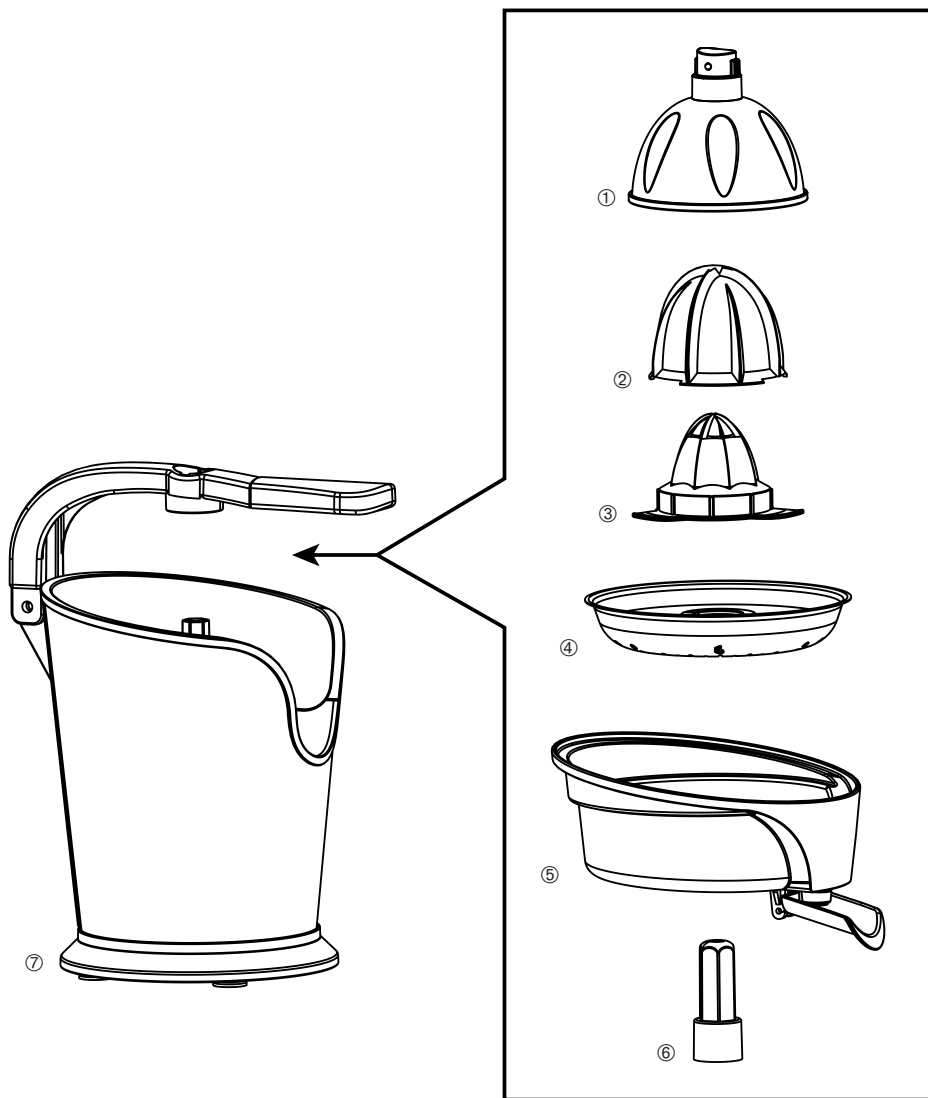

- ① Pusher
- ② Large press cone
- ③ Small press cone
- ④ Strainer

- ⑤ Juice container with pourer
- ⑥ Drive shaft cap
- ⑦ Motor housing

Thank you for choosing this high quality electric juicer. This product is a quality product and complies with acknowledged technical regulations and the law on the safety of appliances.

Important advice

Please read through these operating instructions carefully prior to operating the juicer for the first time and pay particular attention, in your own interest, to the safety advice in order to avoid accidents and malfunctions. Safety can be impaired through incorrect use, or through inadequate cleaning and care, which can result in considerable dangers to the user. cilio cannot take any responsibility for injuries or damage that result from improper use.

Safety advice

- Should this device be passed on to other people, make sure that these operating instructions are handed to them along with it.
- No liability can be accepted for any damage or losses that may arise in the event of improper use or incorrect handling. **This device is only intended for domestic use.** Do not use the device outside.
- Please check whether the type of current and the mains voltage comply with the information on the rating label.
- Do not touch the juicer or the mains plug with wet or damp hands.
- Do not use any multiple socket that is already being used to run other appliances.
- Only use the juicer under supervision and use it for the intended purpose only.
- This device can be used by children aged from 8 years and above and persons with reduced physical, sensory or mental capabilities or lack of experience and knowledge if they have been given supervision or instruction concerning the use of the device in a safe way and understand the hazards involved. Cleaning and user maintenance shall not be done by children.
- Children must not play with the appliance.
- Do not at all operate this unit with an external timer or a separate telecontrol system.
- Only place the juicer on non-flammable, flat and stable surfaces and not near hot plates, gas flames or other sources of heat. Protect your clothes and sensitive surfaces from splatters that may arise.
- Remove the mains plug every time after use, and also:
 - In event of malfunction whilst in operation,
 - Every time that it is being cleaned.
- Please do not pull on the connecting cable, but only on the plug itself. Do not let the connecting cable lead hang down.
- Never immerse the device, the cable or the plug in water or other liquids. Please do not clean it in the dishwasher.
- Check the power cord for damage before every use. Avoid smashing or kinking the power cord, touching hot surfaces or abrasion on sharp edges. If the power cord is damaged, it must definitely be replaced by qualified specialists.
- Never use the device if you discover damage, if water has entered the housing, or if the device has fallen. Never attempt to open or repair the device yourself. In case of malfunction, please only have it repaired by qualified experts! Contact an authorized retailer for this.

cilio

Before using for the first time

- Please read through the operating instructions and safety advice carefully first.
- Remove all packaging material and dispose of it properly.
- Wipe the motor housing with a soft cloth, slightly moistened if needed.
Caution: Do not use any caustic liquids or abrasive cleaning agents. Thoroughly dry the device off afterwards.
- The press cone, the strainer and the juice container with pourer can be cleaned in the dish washer. However we recommend cleaning by hand with hot water and a mild detergent.
- The pusher and the drive shaft cap must be cleaned by hand only with hot water and a mild detergent.
- Unwind the cable completely and insert the plug into a suitable socket.
- The device is ready for use now.

Use

- Place the juicer on a suitable surface (not on fabrics etc.). Pay attention that the surface is insensitive, easy to clean from splashes and free from dust and dirt.
- Depending on the size of the fruit, choose the small or the large press cone and put it on the drive shaft.
Attention: Only the small press cone fits directly on the drive shaft, the big press cone must be put over it.
- Insert the plug into a suitable socket.
- Place a large jar under the juicer and put one half of a fruit on the cone.
- Carefully push the handle down to start the juicer.
Caution: Do not push the handle too hard, the motor could be overcharged.
- The fruit is now being squeezed. Pits and pulp will be caught in the strainer.
- Optionally you can collect the juice in the juice container. Push the pourer upwards to close it. Pay attention to the MAX marking.
- **TIP:** If the fruit should not be squeezed completely, place it on the cone diagonally and repeat the procedure.
- Remove the mains plug after use and allow the device to cool down before you clean it, especially if you have processed a large amount of fruits.
- **TIP:** Clean the juicer right after use.

Tips und Tricks

- If you like your juice with pulp, just take the pulp out of the strainer with a spoon and add it to the juice!
- Do not store freshly pressed juice, but enjoy it directly. This way you benefit the best from the vitamins.

Cleaning and care

- Always switch off the device each time before cleaning, remove the plug from the socket and allow it to cool down.
- Wipe the motor housing with a soft cloth, slightly moistened if needed. Make sure that the base is completely dry before using the juicer again.
Caution: Do not use any caustic liquids or abrasive cleaning agents.
- Never immerse the juicer, the cable or the plug in water or other liquids. Please do not clean the device in the dishwasher.
- The press cone, the strainer and the juice container with pourer can be cleaned in the dish washer. We recommend cleaning by hand with hot water and a mild detergent.
- The pusher and the drive shaft cap must be cleaned by hand only with hot water and a mild detergent.
- Afterwards dry off everything.

Technical data

Operating voltage: 220–240 V | 50–60 Hz

Power consumption: 100 W



Only intended for household use! Do not immerse in liquids!

Disposal / Recycling

 According to the Electric and Electronic Equipment Act this product may not be disposed of in normal household garbage at the end of its useful life. For this reason, please take it to a free communal collection point (e.g. recycling depot) for the recycling of electric and electronic devices.

Warranty

We cover this appliance with a warranty of 2 years from the date of purchase. Excluded from the warranty are damages due to normal wear and tear, inappropriate use, misuse, improper operation, willful destruction, lack of maintenance and cleaning, transport or accidents, as well as interference from unauthorized persons. In case of a warranty claim please contact your dealer. Warranty claims cannot be processed unless your receipt/invoice is included with the device.

Translations are made in good faith. We do not assume any liability for translation errors.
Solely the original German text remains binding.

cilio

cilio



**PRESSE-AGRUMES
PORTOFINO**
électrique

MODE D'EMPLOI
CONSERVEZ LE MODE D'EMPLOI!

cilio

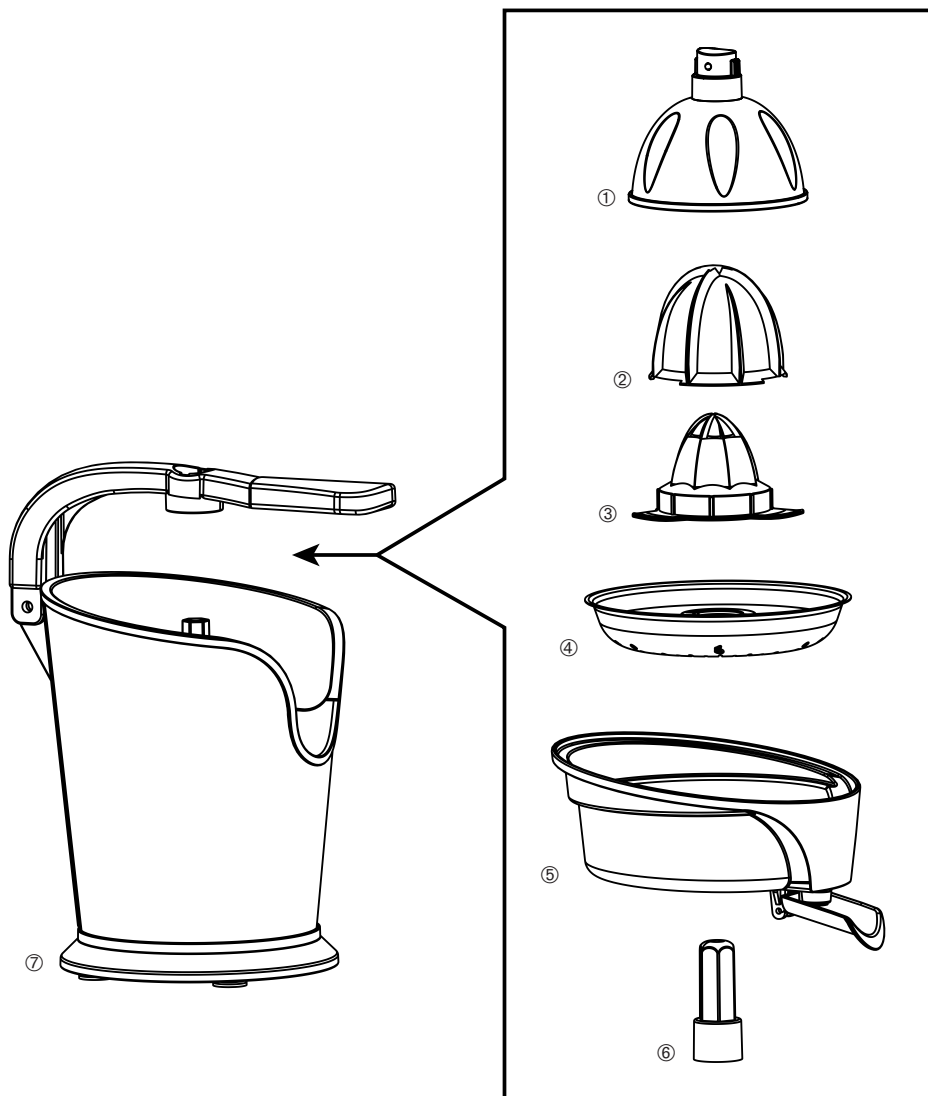

- ① Piston
- ② Grand cône de pressage
- ③ Petit cône de pressage
- ④ Passoire

- ⑤ Récipient de jus avec bec verseur
- ⑥ Couverture de l'arbre d'entraînement
- ⑦ Boîtier du moteur

Nous vous remercions d' avoir choisi ce presse-agrumes électrique haut de gamme. Cet appareil est un produit de qualité conforme à l' état reconnu de la technique ainsi qu' à la loi sur la sécurité des appareils.

Indications importantes

Veuillez lire attentivement cette notice d'emploi avant de mettre en marche le presse-agrumes, et dans votre propre intérêt respectez particulièrement les indications de sécurité pour éviter les accidents et les dérangements. Une mauvaise utilisation ou un nettoyage et entretien insuffisant peuvent porter atteinte à la sécurité de l' appareil et engendrer des dangers considérables pour l' utilisateur. cilio ne peut pas se porter garant pour les dommages dus à une utilisation inappropriée.

Indications de sécurité

- Si cet appareil est donné à d' autres personnes, veillez à leur remettre ce mode d'emploi.
- En cas de mauvaise utilisation ou utilisation inappropriée, aucune garantie ne peut être assumée pour les dommages éventuels. **Cet appareil est destiné uniquement à l'usage domestique.** Ne l' utilisez pas en plein air.
- Vérifiez que la tension du réseau convient à l' appareil.
- Ne touchez ni le presse-agrumes ni la fiche avec des mains mouillées ou humides.
- N' utilisez pas de prise de courant à laquelle d' autres appareils sont déjà branchés.
- N' utilisez le presse-agrumes que sous surveillance et qu' aux fins prévues.
- Cet appareil peut être utilisé par des enfants à partir de 8 ans et plus et par des personnes ayant des capacités physiques, sensorielles ou mentales limitées ou manquant d' expérience et/ou de connaissances sous surveillance ou si elles ont été formées à l' utilisation sûre de l' appareil et qu' elles ont compris les dangers en découlant. Le nettoyage et l' entretien par l' utilisateur ne peuvent être effectués par des enfants.
- Les enfants ne doivent pas jouer avec l' appareil.
- Ne mettez l' appareil jamais en marche avec un contrôle automatique périphérique ou un système de télé-conduite indépendant.
- Placez le presse-agrumes sur des surfaces ininflammables, plates et stables et pas à proximité de plaques de cuisinières, de flammes de gaz ou d' autres sources de chaleur. Protégez vos vêtements ainsi que des surfaces sensibles contre des éclaboussures éventuelles.
- Débranchez l' appareil après chaque utilisation ainsi que dans les cas suivants :
 - Pannes pendant l' utilisation,
 - À chaque nettoyage.
- Pour ce faire, tirez uniquement sur la prise même ! Ne laissez pas traîner ou pendre le cordon d' alimentation.
- Ne plongez jamais l' appareil, le câble ou la fiche dans l' eau. Ne les lavez pas au lave-vaisselle.
- Vérifiez avant chaque utilisation que le câble est intact. Veillez à ce qu' il ne soit ni écrasé, ni tordu et qu' il ne soit pas en contact avec des arêtes vives (risque de frottement). Dès que le câble est endommagé, il doit être impérativement remplacé. Si le cordon d' alimentation est endommagé, il doit être remplacé par le fabricant ou son service ou une personne de qualification similaire afin d' éviter les dangers.
- N' utilisez jamais l' appareil si vous constatez un dommage quelconque, si de l' eau s' est infiltrée dans le boîtier ou après une chute de l' appareil. N' essayez jamais d' ouvrir l' appareil ou de le réparer. Si l' appareil est en panne, confiez-le uniquement à des professionnels qualifiés pour la réparation ! Adressez-vous s' il vous plaît à un revendeur agréé si une réparation s' avère nécessaire.

cilio

Avant la première mise en service

- Lisez d'abord attentivement le mode d'emploi et les consignes de sécurité.
- Enlevez toutes les parties de l'emballage et mettez-les au rebut de manière appropriée.
- Essayez le boîtier du moteur avec un chiffon humide, ensuite séchez-le soigneusement.
Attention : Pour le nettoyage, n'utilisez pas des objets abrasifs, du benzène, des solvants, des brosses à récurer ou des nettoyeurs récurants.
- Les cônes de pressage, la passoire et le récipient de jus avec verseur peuvent être nettoyés dans le lave-vaisselle. Toutefois nous recommandons un nettoyage doux à la main avec de l'eau chaude, un détergent doux et un chiffon souple.
- Nettoyez le piston et la couverture de l'arbre d'entraînement uniquement à la main avec l'eau chaude, un détergent doux et un chiffon souple.
- Déroulez complètement le cordon et introduisez la fiche dans une prise de courant adaptée.
- L'appareil est maintenant prêt à l'emploi.

Mise en service

- Placez le presse-agrumes sur une surface adaptée (pas de textiles, etc.). Assurez-vous que la surface est insensible et facile à nettoyer ainsi que libre de poussière et de saletés.
- Selon la taille des fruits, sélectionnez le petit ou le grand cône de pressage et placez-le sur l'arbre d'entraînement. **Attention** : Comme uniquement le petit cône de pressage s'adapte directement à l'arbre d'entraînement, le grand cône de pressage doit toujours être fixé sur celui-ci.
- Branchez la fiche dans une prise de courant appropriée.
- Mettez un récipient assez grand sous le presse-agrumes et posez la moitié d'un fruit sur le cône de pressage.
- Abaissez doucement le levier pour démarrer le presse-agrumes.
Attention : N'abaissez pas trop le levier pour ne pas surcharger le moteur.
- Le fruit est pressé et les grains et la pulpe sont retenus dans la passoire.
- Aux choix vous pouvez recueillir le jus dans le récipient. Poussez le bec vers le haut pour fermer le récipient. Respectez le marquage MAX.
- **Conseil** : Si les moitiés de fruits ne sont pas entièrement pressées, posez-les légèrement de façon oblique sur le cône de pressage et répétez l'opération.
- Après chaque utilisation tirez la fiche de la prise et laissez refroidir l'appareil avant le nettoyage, en particulier après le traitement de plus grandes quantités.
- **Conseil** : Nettoyez le presse-agrumes aussitôt après l'utilisation.

Astuces et conseils

- Si vous aimez votre jus avec la pulpe, vous pouvez simplement enlever la pulpe de la passoire avec une cuillère et la mélanger avec le jus !
- Ne gardez pas le jus, mais profitez-en directement après l'avoir pressé. C'est ainsi que vous bénéficiez le plus des vitamines.

Nettoyage et entretien

- Avant chaque nettoyage, mettez toujours l'appareil hors service, retirez la fiche de la prise et laissez refroidir l'appareil.
- Essuyez le boîtier du moteur avec un chiffon souple, légèrement humide si nécessaire.
Attention : Pour le nettoyage, n'utilisez pas des objets abrasifs, du benzène, des solvants, des brosses à récurer ou des nettoyants récurants.
- Ne plongez jamais ni l'appareil, ni le câble ou la fiche dans l'eau ou d'autres liquides. Ne les lavez pas au lave-vaisselle.
- Les cônes de pressage, la passoire et le récipient de jus avec verseur peuvent être nettoyés dans le lave-vaisselle. Toutefois nous recommandons un nettoyage doux à la main avec de l'eau chaude, un détergent doux et un chiffon souple.
- Nettoyez le piston et la couverture de l'arbre d'entraînement uniquement à la main avec de l'eau chaude, un détergent doux et un chiffon souple.
- Puis séchez bien toutes les parties.

Spécifications techniques

Tension de service : 220–240 V | 50–60 Hz

Puissance consommée : 100 W



Uniquement pour l'usage domestique ! Ne pas plonger dans des liquides !

Mise au rebut / recyclage



Conformément à la législation sur les équipements électriques et électroniques, ce produit ne doit pas être mis au rebut en le jetant dans les ordures ménagères. Il doit au contraire être rapporté dans un centre de collecte (gratuite) communal dédié au recyclage des appareils électriques et électroniques. La mairie de votre localité ou de votre ville vous informera sur les possibilités qui sont mises à votre disposition.

Garantie

Pour cet appareil, nous offrons une garantie de 2 ans à partir de la date d'achat. Des dommages dus à une usure normale, une utilisation non conforme à la finalité, un traitement incorrect, une mauvaise utilisation, un manque de soin et d'entretien, une destruction volontaire, le transport ou un accident ou les interventions de personnes non habilitées sont exclus de la garantie. Adressez-vous à votre commerçant pour le recours à la garantie. La garantie n'est assurée que si le bon de caisse/la facture de l'appareil est joint à l'appareil.

Nous déclinons toute responsabilité pour les erreurs de traduction. Seule, la version allemande fait foi.

cilio



**SPREMIAGRUMI
PORTOFINO**
elettrica

MANUALE D'USO
CONSERVARE IL MANUALE D'USO!

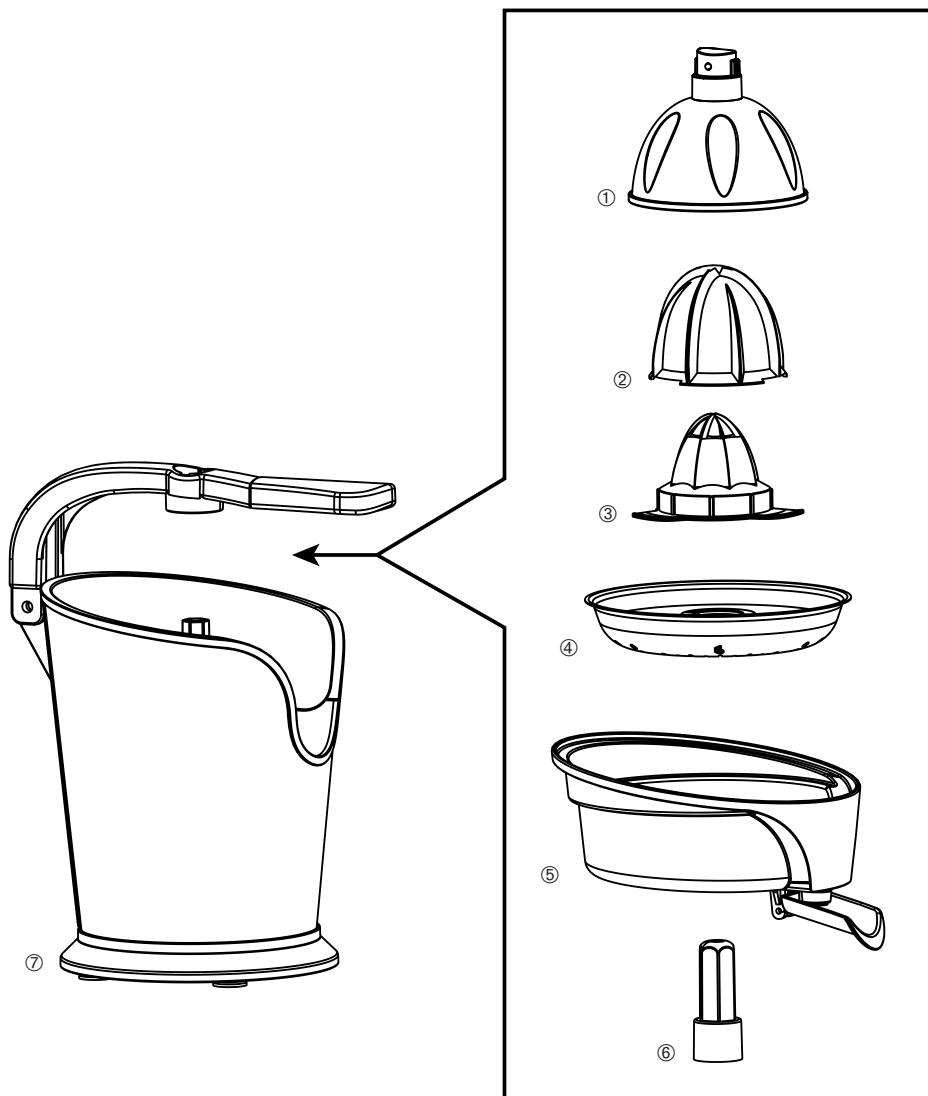

- ① Stampo a pressione
- ② Grande cono a pressione
- ③ Piccolo cono a pressione
- ④ Setaccio

- ⑤ Contenitore di succo con beccuccio
- ⑥ Copertura per albero motore
- ⑦ Involucro del motore

Grazie per aver scelto questo spremiagrumi elettrico di ottima qualità. Si tratta di un prodotto di pregio conforme alle regole riconosciute della tecnica e alla legge in materia di sicurezza degli apparecchi.

Informazioni importanti

Prima di attivare lo spremiagrumi, si prega di leggere attentamente le istruzioni per l'uso e, nel proprio interesse, rispettare scrupolosamente le indicazioni di sicurezza per evitare danni e disfunzioni. Un impiego errato, ma anche l'insufficiente pulizia oppure una cura e manutenzione inappropriata, potrebbero pregiudicare la sicurezza. Ciò potrebbe comportare notevoli pericoli per l'utente il cui non si assume alcuna responsabilità per danni risultanti dall'uso inappropriato.

Indicazioni di sicurezza

- Se quest'apparecchio dovesse essere inoltrato ad altre persone, assicuratevi, che sia accompagnato da queste istruzioni per l'uso.
- L'uso improprio o manipolazione di quest'apparecchio esclude ogni responsabilità da parte nostra per eventuali danni. **Quest'apparecchio deve essere utilizzato solo per scopi domestici.** Non utilizzare l'apparecchio all'aperto.
- Verificare dapprima se il tipo di corrente o tensione corrisponde con le indicazioni riportate sulla targhetta.
- Lo spremiagrumi e la spina di alimentazione non devono mai essere toccati con le mani umide o bagnate.
- Non utilizzare prese di corrente già occupate da altri apparecchi.
- Lo spremiagrumi va azionato solo sotto controllo e deve essere utilizzato esclusivamente per lo scopo previsto.
- Il presente apparecchio può essere utilizzato dai bambini a partire dagli 8 anni di età e da persone che presentano ridotte capacità fisiche, sensoriali o mentali o che difettano della necessaria esperienza e/o conoscenza, solo se adeguatamente sorvegliati o addestrati sull'uso in sicurezza dell'apparecchio e se a conoscenza dei rischi correlati. I bambini non possono pulirlo o fare la manutenzione.
- I bambini non devono giocare con l'apparecchio.
- Si prega di non utilizzare quest'apparecchio con un timer esterno di accensione o un sistema separato di telecomando.
- Lo spremiagrumi deve essere collocato solamente su superfici non infiammabili, piane e robuste, e va tenuto lontano da piastre elettriche bollenti, come pure da fiamme di gas o altre fonti di calore. Proteggere i vestiti e le superfici sensibili da possibili spruzzi.
- Estrarre la spina dalla presa di corrente dopo ogni impiego. Procedere nello stesso modo anche in caso di:
 - Disfunzione durante il funzionamento oppure,
 - Prima di pulire l'apparecchio.
- Per estrarre la spina dalla presa di corrente, non tirare mai il cavo di allacciamento, bensì la spina stessa! Il cavo di allacciamento non deve mai pendere.
- L'apparecchio, il cavo di alimentazione e la spina non devono mai essere immersi nell'acqua o in altri liquidi. Non lavarle nella lavastoviglie.
- Controllare regolarmente che il cavo non presenti danni. Evitare che il cavo sia schiacciato o piegato, oppure che sfregi contro spigoli taglienti o che entri in contatto con superfici calde. Se il cavo dovesse essere danneggiato o in procinto di esserlo, sostituirlo immediatamente incaricando uno specialista.
- Non utilizzare mai l'apparecchio nel caso in cui si rilevi la presenza di danni o se è stato fatto cadere. Non tentare mai di riparare o aprire da soli l'apparecchio. Nel caso in cui si manifestino anomalie, si raccomanda di rivolgersi esclusivamente al personale tecnico qualificato ai fini della riparazione! Qualora siano necessari interventi di riparazione, consultare il proprio rivenditore specializzato.

cilio

Prima della prima messa in funzione

- Leggere dapprima con cura le istruzioni per l'uso e le indicazioni di sicurezza.
- Rimuovere in primo luogo tutti i materiali d'imballaggio e smaltirli correttamente.
- Pulire la cassa di motore con un panno morbido (all'occorrenza leggermente inumidito).
Attenzione: Durante le operazioni di pulizia, si raccomanda di non utilizzare liquidi o detersivi abrasivi. Quindi, asciugarla con cura.
- I coni a pressione, il setaccio e il contenitore di succo con beccuccio possono essere lavati in lavastoviglie. Tuttavia consigliamo un lavaggio a mano delicato con acqua calda e un po' di detersivo.
- Lavare lo stampo a pressione e la copertura dell'albero motore esclusivamente a mano con acqua calda e un po' di detersivo.
- Svolgere completamente il cavo e inserire la spina in una presa appropriata.
- Ora l'apparecchio è pronto per l'uso.

Messa in funzione

- Mettere lo spremiagrumi su una superficie d'appoggio piana (non devono essere tessili ecc.).
- Assicurarsi che la superficie sia insensibile, facile da pulire dagli spruzzi e priva di polvere e sporcizia.
- Secondo le dimensioni dei frutti, selezionare il cono di stampa piccolo o grande e posizionarlo sull'albero motore.
Attenzione: Poiché solo il piccolo cono di pressione si inserisce sull'albero motore, il cono di pressione grande deve essere sempre collegato ad esso.
- Inserire la spina in una presa appropriata.
- Mettere un contenitore abbastanza grande sotto lo spremiagrumi.
- Abbassare la leva con cautela per avviare lo spremiagrumi.
Attenzione: Non premere la leva troppo per evitare di sovraccaricare il motore. La frutta va pressata e semi e polpa vengono raccolti nel setaccio.
- Opzionalmente, puoi raccogliere il succo nel contenitore di succo. Spingere il beccuccio verso l'alto per chiuderlo. Fare attenzione al segno MAX.
- **Consiglio:** Se la metà del frutto non è stata completamente spremuta, riposizionarla in modo inclinato sul cono e ripetere la spremitura.
- Dopo aver completato la procedura di pressatura, scollegare il cavo di alimentazione e lasciare raffreddare l'unità prima di pulirla, soprattutto dopo aver elaborato grandi quantità.
- **Consiglio:** Pulire lo spremiagrumi immediatamente dopo l'utilizzo.

Suggerimenti e consigli

- Se le piace il vostro succo con la polpa, può metterlo nel succo con un cucchiaino!
- Non conservare il succo, ma lo gode appena spremuto direttamente. Così beneficia di tutte le vitamine.

Cura e pulizia

- Prima di eseguire la pulizia, si raccomanda sempre di disattivare l'apparecchio, estrarre la spina dalla presa di corrente e farlo raffreddare.
- Pulire la cassa di motore con un panno morbido, leggermente inumidito, se necessario.
Attenzione: Non utilizzare oggetti taglienti o benzina, oppure solventi, spazzole o detersivi abrasivi, per pulire l'apparecchio.
- Lo spremiagrumi, il cavo di alimentazione e la spina non devono mai essere immersi nell'acqua o in altri liquidi. Non lavarle nella lavastoviglie.
- Le cone a pressione, il setaccio e il contenitore di succo con beccuccio possono essere lavati in lavastoviglie. Tuttavia consigliamo un lavaggio a mano delicato con acqua calda e un po' di detersivo.
- Lavare lo stampo a pressione e la copertura dell'albero motore esclusivamente a mano con acqua calda e un po' di detersivo.
- Prima di riporre l'apparecchio, asciugarlo utilizzando un panno morbido.

Dati tecnici

Tensione d'esercizio: 220–240 V | 50–60 Hz

Potenza assorbita: 100 W



Solo per uso domestico! Non immergere in liquidi!

Smaltimento / riciclaggio



Secondo i regolamenti sugli apparecchi elettrici ed elettronici, al termine della sua vita di servizio questo apparecchio non deve essere smaltito tramite i normali rifiuti domestici. Pertanto conferirlo gratuitamente a un centro di raccolta municipale (ad es. ricicleria) per il riciclaggio degli apparecchi elettrici ed elettronici. Può trovare informazioni sulle possibilità di smaltimento presso il Suo Comune.

Garanzia

La garanzia su questo apparecchio ha validità di 2 anni a partire dalla data d'acquisto. Sono esclusi dalla garanzia danni riconducibili a normale usura, utilizzo non conforme all'uso, manipolazione impropria, uso errato, mancata manutenzione e pulizia, danni, trasporto o incidenti intenzionali nonché interventi esterni di persone non autorizzate. A questo proposito rivolgersi al rivenditore competente. La garanzia può essere concessa solo se all'apparecchio è allegato lo scontrino/la fattura.

Non rispondiamo di eventuali errori di traduzione. Fa fede soltanto il testo tedesco.

cilio



EXPRIMIDOR PORTOFINO

eléctrica

MANUAL DE INSTRUCCIONES Y CUIDADO
¡GUARDE EL MANUAL DE INSTRUCCIONES!

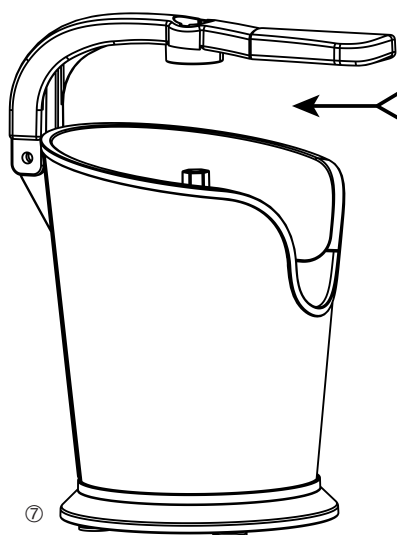

- ① Embolo de prensado
- ② Gran cono de prensa
- ③ Pequeño cono de prensa
- ④ Colador

- ⑤ Contenedor de jugo con pico de vertido
- ⑥ Cubierta para árbol motor
- ⑦ Cárter del motor

Enhorabuena por la compra de este exprimidor eléctrico de alta calidad. Este es un producto de calidad y corresponde a las reglas reconocidas de la técnica y a la ley de seguridad de aparatos.

Indicaciones importantes

Antes de poner en marcha el exprimidor, lea detenidamente estas instrucciones de manejo y guárdelas en un lugar seguro. Por su propio interés, observe especialmente las indicaciones de seguridad para evitar accidentes y averías. Debido a un uso o una utilización erróneos o a una limpieza y un cuidado insuficientes, puede verse afectada la seguridad y pueden surgir peligros para el usuario. Cilio no puede asumir ninguna responsabilidad por daños derivados de un uso incorrecto.

Indicaciones de seguridad

- En caso de pasar este aparato a otras personas, asegúrese de que se entreguen también las instrucciones de manejo.
- En caso de un uso indebido o un manejo erróneo, no asumimos la responsabilidad por los daños que pudieran ocasionarse. **Este aparato está diseñado exclusivamente para el uso doméstico.** No utilice el aparato al aire libre.
- En primer lugar, compruebe si el tipo de corriente y la tensión de red coinciden con las indicaciones de la placa de características.
- No toque ni el exprimidor ni el enchufe de red con las manos húmedas o mojadas.
- No utilice ninguna caja de enchufe que ya esté ocupada por otros aparatos.
- Utilice el exprimidor solo bajo supervisión y exclusivamente para el fin previsto.
- Este aparato puede ser usado por niños a partir de los 8 años y por personas con capacidad física, sensorial o mental restringida o con falta de experiencia y/o de conocimientos, si son supervisadas o han recibido instrucciones de cómo usar el aparato de manera segura. Tienen que ser conscientes de los posibles peligros. No está permitido que los niños lleven a cabo la limpieza o el mantenimiento del aparato.
- Los niños no deben jugar con el aparato.
- Nunca ponga en funcionamiento el aparato a través de un temporizador externo o un sistema de control remoto por separado.
- Utilice el exprimidor solo sobre superficies suficientemente resistentes al calor, así como planas y estables, nunca cerca de placas de cocina calientes, llamas de gas u otras fuentes de calor. Proteja su ropa y las superficies sensibles suficientemente de posibles salpicaduras.
- Retire el enchufe después de cada uso y también:
 - En caso de fallos durante el funcionamiento.
 - Durante cada limpieza.
- Para ello, tire solo del propio enchufe. Evite que el cable de conexión cuelgue.
- Jamás sumerja el aparato, el cable o el enchufe en agua u otros líquidos. No lo lave en el lavavajillas.
- Compruebe los deterioros en el cable de red antes de cada uso. Evite que se aplaste o se doble, que esté en contacto con superficies calientes o que roce en cantos agudos. Si se deteriora el cable, se debe sustituir en todo caso.
- No utilice nunca el aparato si detecta deterioros, si ha penetrado agua en la carcasa o si se ha caído el aparato.
- No intente abrir ni reparar nunca el aparato por sí mismo. ¡En caso de fallos, encargue la reparación a expertos cualificados! En caso de reparación, contacte con la tienda especializada autorizada.

cilio

Antes de la primera puesta en marcha

- En primer lugar, lea detalladamente estas instrucciones de uso, así como las indicaciones de seguridad.
- Retire todo el material de embalaje y elimínelo adecuadamente.
- Limpie el cárter del motor con un paño suave, ligeramente humedecido si es necesario. Después, séque el aparato cuidadosamente.
Atención: Para la limpieza, no utilice líquidos o detergentes abrasivos.
- Los conos de prensa, el colador y el contenedor de jugo con pico de vertido se pueden limpiar en el lavavajillas. Sin embargo, recomendamos la limpieza a mano con agua caliente y un detergente suave.
- El pistón de prensa y la tapa para el árbol motor por favor limpie solo a mano con agua caliente y un detergente suave.
- Desenrolle el cable completamente e introduzca el enchufe en una toma de corriente apropiada.
- El aparato está listo para su uso.

Puesta en marcha

- Coloque el exprimidor sobre una base apropiada (evitar textiles, etc.). Asegúrese de que la superficie sea insensible, fácil de limpiar de salpicaduras y libre de polvo y suciedad.
- Dependiendo del tamaño de las frutas, seleccione el cono de prensa pequeño o grande y colóquelo en el árbol motor.
Atención: Dado que solo el pequeño cono de presión se ajusta al árbol motor, el cono de presión grande siempre debe estar fijado en ello. Conecte el enchufe a una toma de corriente adecuada.
- Ponga un recipiente suficientemente grande debajo del exprimidor y meta una fruta partida por la mitad sobre el cono de prensa.
- Apreta la palanca con cuidado para poner el exprimidor en marcha.
¡Cuidado! No apreta la palanca demasiado para evitar sobrecargar el motor.
- La fruta se prensa y las pepitas y la pulpa se recogen en el colador.
- Opcionalmente, puede recoger el jugo en el contenedor de jugo. Empuja el pico de vertido hacia arriba para cerrarlo. Tenga en cuenta la marca MAX.
- **Consejo:** Si las mitades de fruta no están completamente prensadas, colóquelas de nuevo sobre el cono de prensa de manera inclinada y repita el proceso de prensado.
- Después del proceso de prensado, desenchufe el cable de alimentación y deje que la unidad se enfríe antes de limpiarla, especialmente después de procesar grandes cantidades.
- **Consejo:** Limpie el exprimidor directamente tras su uso.

Consejos y trucos

- Si le gusta el jugo con la pulpa, simplemente puede sacarla del colador con una cuchara y mezclarla con el jugo!
- No guarda el jugo recién exprimido, pero disfrútelo directamente. Así es como se beneficia de todas las vitaminas.

Limpieza y cuidado

- Antes de cada limpieza, retire siempre el enchufe y deje enfriar el aparato.
- Limpie el cárter del motor con un paño suave, ligeramente humedecido si es necesario.
Atención: Para la limpieza, no utilice objetos afilados o agudos, gasolina, disolventes, escobillas para fregar ni detergentes abrasivos.
- No sumerja el exprimidor, el cable o el enchufe en agua ni en otros líquidos. No lavelos en el lavavajillas.
- Los conos de prensa, el colador y el contenedor de jugo con pico de vertido se pueden limpiar en el lavavajillas. Sin embargo, recomendamos la limpieza a mano con agua caliente y un detergente suave.
- El pistón de prensa y la tapa para el árbol motor por favor limpie solo a mano con agua caliente y un detergente suave.
- Seque el aparato con un paño suave antes de guardarlo o de volverlo a utilizar.

Datos técnicos

Tensión de servicio: 220–240 V | 50–60 Hz

Consumo de potencia: 100 W



¡Artículo solo para el uso doméstico! ¡No sumergir en líquidos!

Eliminación / reciclaje



Según la ley sobre dispositivos eléctricos y electrónicos, este producto no debe eliminarse a través de la basura doméstica convencional al final de su vida útil. Por este motivo, entregue el molinillo en un punto de recogida comunal (p. ej., punto limpio) para el reciclaje de aparatos eléctricos y electrónicos. Su ayuntamiento le informará sobre las posibilidades de reciclaje.

Garantía

Concedemos una garantía de 2 años a partir de la fecha de compra por este aparato. Están excluidos de la garantía los daños derivados de un desgaste normal, un uso indebido, un tratamiento inadecuado, un manejo erróneo, falta de cuidado y de limpieza, destrucción intencionada, transporte o accidente, así como manipulaciones externas por personas no autorizadas. En caso de garantía, diríjase a su proveedor. Solo se puede otorgar la garantía con el tique de compra o la factura del aparato.

No nos hacemos responsables de errores de traducción.
Sigue siendo vinculante exclusivamente el texto en alemán.

cilio



**FRUITPERS
PORTOFINO**
elektrisch

GEBRUIKSAANWIJZING
BEWAAR DEZE GEBRUIKSAANWIJZING GOED!

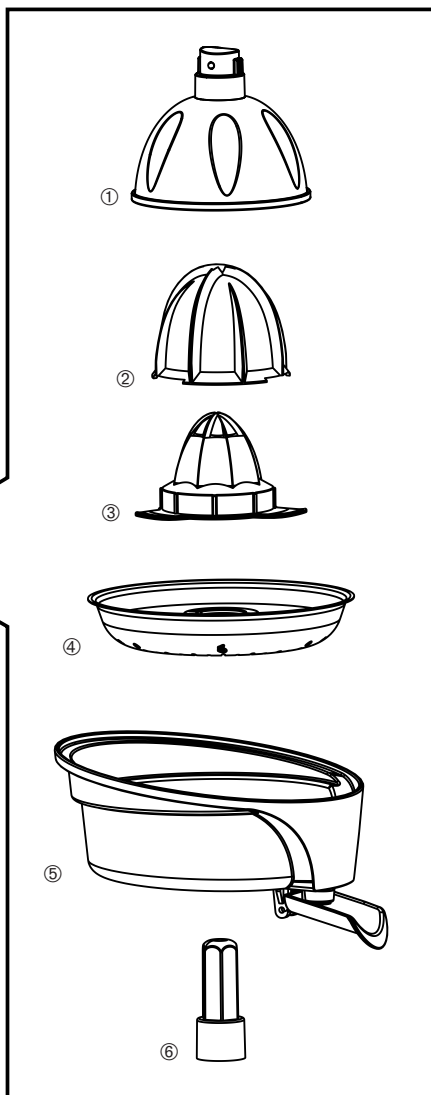
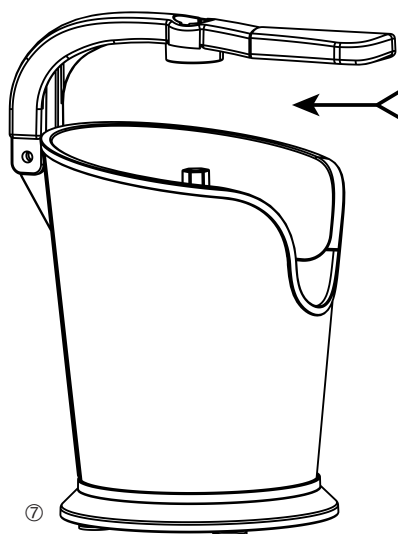

- ① Persstempel
- ② Grote perskegel
- ③ Kleine perskegel
- ④ Zeef

- ⑤ Sapcontainer met schenker
- ⑥ Deksel voor aandrijfas
- ⑦ Behuizing van de motor

Gefeliciteerd met de aanschaf van deze hoogwaardige elektrische citruspers. Dit kwaliteitsproduct voldoet aan de officiële regelgeving inzake techniek en aan alle wettelijke veiligheidseisen voor deze apparatuur.

Belangrijke instructies

Lees vóór ingebruikname van de citruspers deze gebruiksaanwijzing zorgvuldig door en bewaar deze vervolgens goed. Neem in uw eigen belang met name de veiligheidsinstructies in acht om ongevallen en storingen te voorkomen. Door verkeerd gebruik of door onvoldoende reiniging en onderhoud kan de veiligheid nadelig worden beïnvloed en kunnen er gevaren voor de gebruiker ontstaan. Voor schade die als gevolg van ondeskundig gebruik ontstaat, kan cilto zich niet aansprakelijk stellen.

Veiligheidsinstructies

- Als dit apparaat aan andere personen wordt doorgegeven, dient u ervoor te zorgen dat samen met het apparaat ook de gebruiksaanwijzing overhandigd wordt.
- Bij ondeskundig gebruik of een verkeerde omgang kan geen aansprakelijkheid voor eventueel optredende schade aanvaard worden. Dit **apparaat is uitsluitend bestemd voor huishoudelijk gebruik**. Gebruik het apparaat niet buitenshuis.
- Controleer eerst of het soort stroom en de netspanning overeenkomen met de informatie op het typeplaatje.
- Raak de citruspers en de netstekker nooit met natte of vochtige handen aan.
- Gebruik geen stopcontact waarop reeds andere apparaten aangesloten zijn.
- Houd de citruspers tijdens gebruik steeds onder toezicht en gebruik hem uitsluitend daarvoor waarvoor deze is bedoeld.
- Dit apparaat kan door kinderen worden gebruikt die 8 jaar of ouder zijn of door personen die over gebrekkige fysieke, sensorische of geestelijke vaardigheden of gebrek aan ervaring en/of kennis beschikken, mits zij onder toezicht staan of instructies hebben gekregen aangaande het veilige gebruik van dit apparaat en de hieruit resulterende gevaren begrepen hebben. Het apparaat mag niet door kinderen gereinigd of onderhouden worden.
- Kinderen dienen onder toezicht te staan, zodat ze niet met het apparaat kunnen spelen.
- Dit apparaat mag in geen geval m.b.v. een externe tijdschakelklok of een apart afstandsbedieningssysteem in werking gesteld worden.
- Gebruik de citruspers uitsluitend op hittebestendige, egale en stabiele oppervlakken en niet in de buurt van hete kookplaten, gasvlammen of andere warmtebronnen. Voorzichtig: Bij het persen kunnen er sap spetters uit de perskegel komen. Bescherm uzelf, uw kleding en gevoelige oppervlakken hier tegen.
- Na elk gebruik de stekker uit het stopcontact trekken, en tevens:
 - Bij storingen tijdens het bedrijf,
 - Bij iedere reiniging.
- Trek hierbij uitsluitend aan de stekker zelf. Laat de aansluitkabel niet omlaag hangen.
- Dompel het apparaat, de kabel of de stekker nooit in water of andere vloeistoffen. Het apparaat niet in de vaatwasmachine reinigen.
- Controleer de stroomkabel vóór elk gebruik op beschadigingen. Let op dat hij niet klem komt te zitten, geen knik vertoont, contact met warme of hete oppervlakken heeft of langs scherpe randen schuurt. Als de kabel beschadigd wordt, moet deze in elk geval vervangen worden.
- Gebruik het apparaat nooit, als u beschadigingen vaststelt, water in de behuizing binnengedrongen is of als het gevallen is.
- Probeer het apparaat nooit zelf te openen of te repareren. Laat het apparaat in geval van een storing uitsluitend door gekwalificeerde vakmensen repareren! Neem voor een reparatie contact op met een geautoriseerde vakdealer.

cilio

Vóór de eerste ingebruikname

- Lees eerst deze gebruiksaanwijzing en de veiligheidsinstructies zorgvuldig door.
- Verwijder eerst alle verpakkingsmaterialen en zorg ervoor dat het afval gescheiden wordt ingeleverd.
- Reinig de behuizing van de motor met een zachte doek, indien nodig licht vochtig en uitgeknepen.
Let op: Gebruik geen scherpe of schurende reinigingsmiddelen voor de reiniging. Droog het apparaat daarna grondig af.
- De perskegel, de zeef en de sapcontainer met schenker kunnen in de vaatwasmachine worden gereinigd. Wij adviseren echter om alle onderdelen met de hand te reinigen met heet sopje van heet water en een mild reinigingsmiddel.
- Reinig de persstempel en het deksel van de aandrijfas alleen met de hand met een sopje van heet water en een mild reinigingsmiddel.
- Wikkel de kabel volledig af en steek de stekker in een hiervoor geschikt stopcontact.
- Het apparaat is nu gereed voor gebruik.

Ingebruikname

- Plaats de citruspers op een geschikte ondergrond (stofvrij, vlak enz.). Zorg ervoor dat het oppervlak zuurbestendig, gemakkelijk te reinigen van eventuele spetters en vrij van stof en vuil is.
- Selecteer, afhankelijk van de grootte van de vruchten, de kleine of beide perskegels en plaats deze op de aandrijfas.
Opmerking: Aangezien alleen de kleine perskegel op de aandrijfas past, moet u altijd de grote perskegel op de kleine perskegel bevestigen.
- Steek de stekker in een hiervoor geschikt stopcontact.
- Zet een voldoende groot glas onder de citruspers en leg een gehalveerde vruchten op de perskegel.
- Duw de hendel voorzichtig omlaag om de citruspers te starten.
Opmerking: Druk niet te hard tegen de hendel, om de motor niet te overbelasten.
- De vrucht wordt uitgeperst, pitten en vruchtvlees worden in de zeef opgevangen.
- Optioneel kunt u het sap in de sapcontainer opvangen. Druk de schenker naar boven om hem te sluiten. Let op het MAX-teken, niet overvullen.
- **TIP:** Mochten de vruchthelften niet helemaal zijn uitgeperst, leg deze dan een beetje schuin op de perskegel en herhaal het persproces.
- Nadat het pers proces is voltooid, de netstekker uit het stopcontact trekken en het apparaat laten afkoelen voordat het apparaat wordt gereinigd (vooral na de verwerking van grotere hoeveelheden).
- **TIP:** Reinig de fruitpers direct na gebruik zodra deze is afgekoeld.

Tips en trucs

- Voor sap met vruchtvlees eenvoudig met een lepel naar behoefte vruchtvlees uit de zeef nemen en met het sap vermengen!
- Pers niet op vooruit, maar geniet meteen van het vers geperste sap. Op deze manier profiteer je optimaal van alle vitamines.

Reiniging en onderhoud

- Vóór iedere reiniging altijd de netstekker uittrekken en het toestel laten afkoelen.
- Veeg de behuizing van de motor voorzichtig schoon met een zachte, droge of heel licht vochtig gemaakte doek.
Opmerking: Gebruik geen scherpe of spitse voorwerpen, benzine, oplosmiddelen, schuurborstels of schurende reinigingsmiddelen voor de reiniging.
- Dompel het apparaat, de stroomkabel of stekker NOOIT in water of andere vloeistoffen. Niet in de afwasmachine reinigen.
- De perskegel, de zeef en de sapcontainer met schenker kunnen in de vaatwasmachine worden gereinigd. Wij adviseren echter om alle onderdelen met de hand te reinigen met heet sopje van heet water en een mild reinigingsmiddel.
- Reinig de persstempel en het deksel van de aandrijfas alleen met de hand met een sopje van heet water en een mild reinigingsmiddel.
- Aansluitend het apparaat goed afdrogen.

Technische gegevens

Technische gegevens: 220–240 V | 50–60 Hz

Aansluitwaarde: 100 W



Artikel uitsluitend voor huishoudelijk gebruik! Niet in vloeistoffen dompelen!

Afvalverwerking / recycling



Volgens de wet op elektrische en elektronische apparatuur mag dit product aan het einde van zijn levensduur niet samen met het gewone huisvuil als afval worden verwijderd. Geef het daarom kosteloos af bij een gemeentelijke inzamelplaats (bv. een milieudepot) voor het recyclen van elektrische en elektronische apparatuur. Uw gemeente- of stadsbestuur informeert u over de mogelijkheden tot afvalverwerking.

Fabrieksgarantie

Voor dit apparaat verlenen wij een garantie van 2 jaar vanaf aankoopdatum. Van deze garantie uitgesloten is schade die veroorzaakt is door normale slijtage, ondoelmatig gebruik, ondeskundige omgang, verkeerde bediening, gebrekkig onderhoud of reiniging, moedwillige vernieling, transport, een ongeval of ingrepen door personen die hiertoe niet gerechtigd zijn. Neem in het geval van garantie contact op met uw leverancier. De garantie kan uitsluitend worden verleend, als de kassabon/rekening bij het apparaat bijgesloten is.

Wij accepteren geen aansprakelijkheid voor vertaalfouten. Alleen de Duitse tekst blijft bindend.

cilio

cilio tisch-accessoires GmbH
Höhscheider Weg 29
42699 Solingen · Germany
www.cilio.de